

ZWISCHENWÄNDE

Die Trennwände wurden speziell als Trennwände für (Innen-)Speichersysteme wie Salzsuppen und Recyclinglager entwickelt. Sie dienen als platzsparende Trennwand bei der Realisierung mehrerer Silo- oder Lagerräume.

Die U-Stützwände eignen sich sehr gut für große Außenlagersysteme, da hier ein Personendurchgang angelegt.

Für Eckenlösungen stehen Gehrungsecken zur Verfügung.

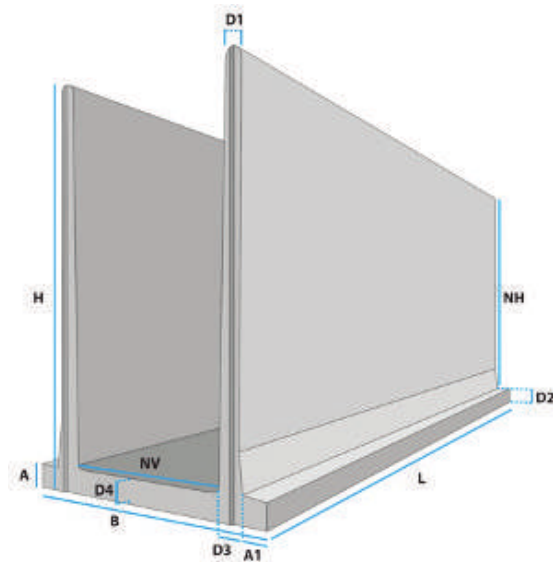
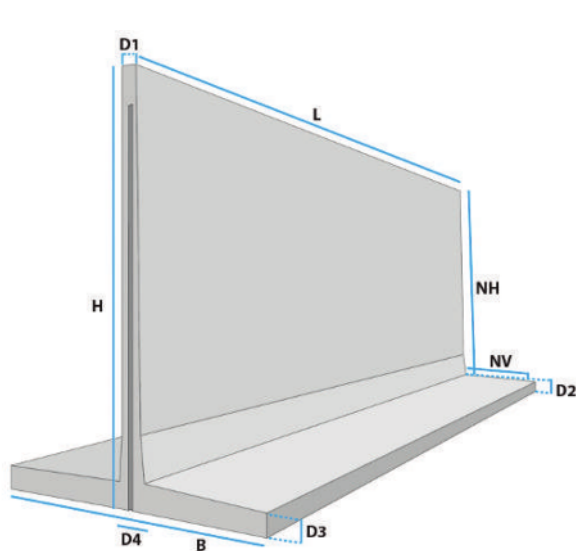

Platzsparend

Die Innenseite hat eine Gesamtnettohöhe

Beide Fußseiten sind Lastseiten

Vorsehen mit einem extra Stoßrand für Füllen/ Aussilieren

Expositionsklasse XA3, XC4, XS3, XF3, WF

Entwurfslebensdauer 50 Jahre

Mit Absatz mehr Stabilität also höhere Belastungsmöglichkeiten

Die Innenseite hat eine Gesamtnettohöhe

Beide Fußseiten sind Lastseiten

Vorsehen mit einem extra Stoßrand für Füllen/ Aussilieren

Expositionsklasse XA3, XC4, XS3, XF3, WF

Entwurfslebensdauer 50 Jahre

Typ	H	L	B	NV	NH	D1	D2	D3	D4	kg
TWA100	1150	3995	1280	550	1000	125	150	145	180	3100
TWA125	1400	3995	1480	650	1250	125	150	145	180	3685
TWA150	1650	3995	1680	750	1500	125	150	144	180	4325
TWA175	1910	3995	1900	850	1750	125	160	149	200	5260
TWA200	2160	3995	2020	900	2000	125	160	140	220	5920
TWA250	2710	3995	2260	1000	2500	125	210	188	260	8410
TWA300	3245	2495	2600	1150	3000	125	245	180	300	6850
TWA400	4350	2495	3100	1370	4000	125	350	190	360	10775

Typ	H	L	B	NV	NH	D1	D2	D3	D4	A	A1	kg
U100	1165	3995	1250	1006	1165	100	-	122	-	-	-	3780
U125	1415	3995	1250	994	1415	100	-	128	-	-	-	4360
U150hak	1680	3995	1450	982	1540	100	140	154	140	140	80	5435
U175hak	1930	3995	1450	972	1790	100	140	159	140	140	80	6085
U200hak	2190	3995	1550	970	2050	100	140	160	140	140	130	6795
U250hak	2690	3995	1900	1188	2540	100	150	176	150	150	180	8890
U300hak	3190	3995	2150	1418	3020	100	170	186	170	160	180	11420

Abweichende Formate sind auf Anfrage lieferbar.